



Communications entre processus

...

Les files d'attente, les changements de domaine d'horloge

Yves Mathieu



Introduction (1)

Files d'attente

- Traitement pilotés par les flux de données ("data driven").
- Tampons entre blocs de traitement.
- Files d'attente matérielles : les "FIFO" (First In, First Out)
- Inutile si le flux est "tendu".
- Une seule horloge en lecture et écriture, des intervalles (cycles) sans lecture ou sans écriture
- Intervalle de temps normalisé, N lectures pour N écritures : calcul de la taille de la FIFO, pas (ou peu) de contrôle nécessaire.
- FIFO de taille arbitraire, la détection de FIFO "vide" ou "pleine" pilote l'avancement des processus amont et aval.

Introduction (2)

FIFO : comportement et tailles calculables a priori

- ECRITURE : 2 cycles vides, suivis de 2 cycles d'écriture.
- LECTURE : 1 cycle de lecture, 1 cycle vide.
- PPCM : période de 4 cycles, contenant 2 lectures ou écritures
- Une FIFO de taille "1" suffit
- Le processus de lecture doit attendre l'arrivée de la première donnée.

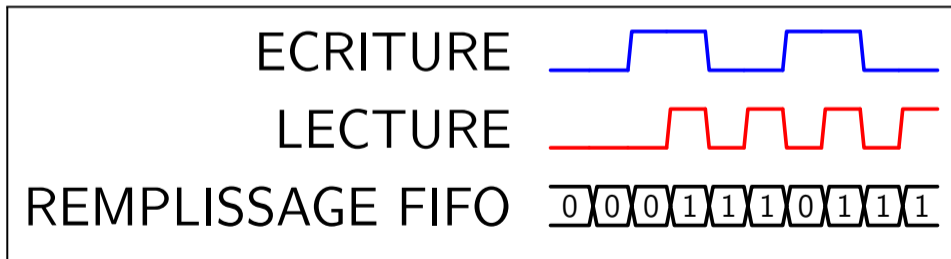

Introduction (3)

FIFO : pilotage des processus par la FIFO

- FIFO de taille 2.
- Tentative d'écriture permanente.
- Lecture 1 cycle sur 4.
- Le système se synchronise sur le processus le plus lent

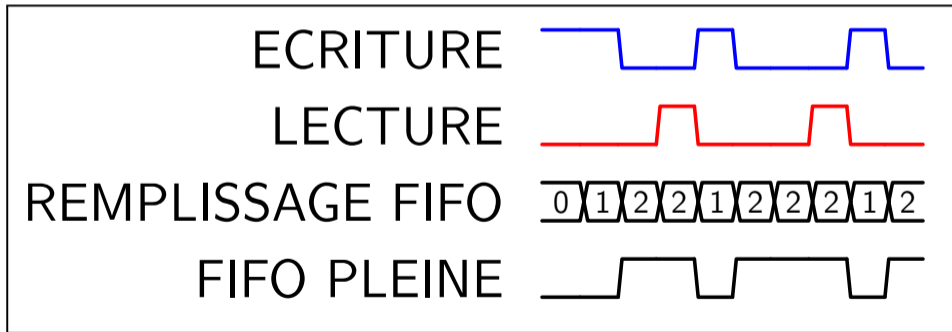

Introduction (4)

Changement de domaines d'horloge

- CDC, pour "Cross Domain Crossing"
- A l'interface entre différents systèmes
- Chaque système a sa propre horloge : pas de relation de phase, de fréquence
- Les problèmes : Métastabilité des bascules, respect du protocole
- Les erreurs sont :
 - subtiles, intermitantes, non prédictibles
 - difficiles à reproduire et déboguer.
 - dépendantes de la température, des tensions, de la technologie
 - sur le matériel, pas dans les simulations...

Introduction (5)

Métastabilité

- Bascule D: Horloge et données sans relation de causalité
- Non respect des temps de prépositionnement et de maintien.
- Comportement non prédictible de la sortie de la bascule
- Peut se propager dans la logique en aval

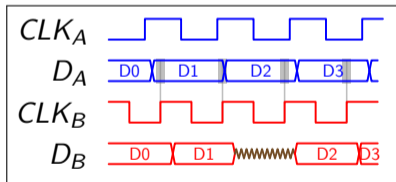
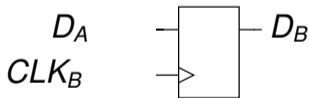

Introduction (6)

Métastabilité

Les conséquences de la métastabilité peuvent être modélisées:

$$MTBF = \frac{\exp(t_x/\tau)}{F_{clk_A} \cdot F_{clk_B} \cdot T_o}$$

Avec:

MTBF : Mean Time Between Failures

t_x : Temps laissé à la bascule pour sortir de l'état métastable.

τ : Constante de normalisation

F_{clk_A} : Fréquence de l'horloge des données entrantes

F_{clk_B} : Fréquence de l'horloge de sortie

T_o : Fenêtre de métastabilité $\simeq (T_{setup} + T_{hold})$

Introduction (7)

MTBF

ATTENTION :

- Le MTBF d'un système multi-domaines d'horloge n'est JAMAIS infini
- Il existe des techniques pour l'augmenter arbitrairement
- Ces techniques ont des conséquences sur la limitation des performances de ces systèmes
- Les outils pour FPGA proposent de d'estimer le MTBF des systèmes conçus.



Files d'attente

Principe général

- Données stockées dans une mémoire synchrone.
- Un compteur d'adresse d'écriture modulo la taille de la mémoire.
- Un compteur d'adresse de lecture modulo la taille de la mémoire.
- Si le compteur de lecture rattrape le compteur d'écriture alors la FIFO est vide.
- Si le compteur d'écriture rattrape le compteur de lecture alors la FIFO est pleine.
- Dans la pratique les compteurs font un bit de plus que nécessaire: test des bits de poids fort

Files d'attente

FIFO simple: Les signaux d'entrée/sortie

```
// Une fifo synchrone
// Tous les signaux de sortie sont séquentiels.
// Sur requete d'écriture une donnée est poussée dans la FIFO.
// Sur requete de lecture une donnée sort de la FIFO au cycle suivant.
// La FIFO génère des indicateurs "wfull" et "rempty"
module fifo_ref #( parameter DATA_WIDTH = 8, DEPTH_WIDTH = 5)
    ( input logic clk,
      input logic rst,
      // Port d'entrée
      input logic wreq,
      input logic [DATA_WIDTH-1:0] wdata,
      output logic wfull,
      // Port de sortie
      input logic rreq,
      output logic [DATA_WIDTH-1:0] rdata,
      output logic rempty);

// Nombre de données de la FIFO
localparam DEPTH = 2**DEPTH_WIDTH;
```

Files d'attente

FIFO simple: Déclarations : mémoire, compteurs

```
// La mémoire de la FIFO
(* synthesis, ignore_ram_rw_collision = "true" *)
(* altera_attribute = "-name add_pass_through_logic_to_inferred_rams off"*)
logic [DATA_WIDTH-1:0] mem [DEPTH-1:0];

// Les compteurs d'écriture et de lecture
// ATTENTION nous utilisons un bit de plus que nécessaire
// pour faciliter la détection des dépassement
typedef struct packed {
    logic segment ;
    logic [DEPTH_WIDTH-1:0] address ;
} index_t ;
```

Files d'attente

FIFO simple: Code de la mémoire

```
// Le code de la mémoire double port
// La lecture ou l'écriture ne se fait
// que sur requête externe
index_t r_index,w_index;
always_ff @(posedge clk)
begin
    if (wreq)
        mem[w_index.address] <= wdata;
    if (rreq)
        rdata <= mem[r_index.address];
end
```

Files d'attente

FIFO simple: Logique de comptage

```
always_ff @(posedge clk ) begin:indexes
// Variables combinatoires internes
index_t  next_r_index,next_w_index;
logic next_empty_or_full, next_empty, next_full ,next_same_segment;
// Calcul combinatoire des valeurs pour le cycle suivant
next_r_index = (r_index + rreq) ;
next_w_index = (w_index + wreq) ;
next_empty_or_full = (next_r_index.address == next_w_index.address) ;
next_same_segment = (next_r_index.segment == next_w_index.segment) ;
next_empty = ( next_empty_or_full & next_same_segment );
next_full = ( next_empty_or_full & ~next_same_segment );
// Sauvegarde dans les registres
r_index <= next_r_index;
w_index <= next_w_index;
rempty <= next_empty ;
wfull <= next_full ;
if (rst) begin
    r_index    <= '0 ; w_index    <= '0 ; rempty    <= 1'b1; wfull    <= 1'b0;
end
end
endmodule
```

Files d'attente

Insertion dans un système Host/Agent

- Les deux ports de la FIFO simple sont "Agents".
- L'insertion d'une FIFO dans un protocole Host/Agent nécessite une adaptation.
- Anticipation des lectures pour que le port de sortie se comporte en Host.
- Facile à adapter à un protocole genre Avalon.
- Exemple : une FIFO avec anticipation des lectures peut se connecter simplement entre :
 - Un hôte Avalon ne faisant que des écritures
 - et un agent Avalon ne faisant que des lectures
 - Application : Ecriture d'une image décodée dans une mémoire d'image.

Files d'attente

FIFO avec anticipation: Les signaux d'entrée/sortie

```
// Le port d'entrée se comporte comme un esclave, et signale la réussite
// de l'écriture par un acquittement combinatoire
// Le port de sortie se comporte comme un maître et signale la présence
// d'une donnée par une requête synchrone
// Le maître doit maintenir la requête en entrée tant
// que l'acquittement n'est pas arrivé.
module fifo_sm #( parameter DATA_WIDTH = 8, DEPTH_WIDTH = 5)
    ( input logic clk,
      input logic rst,
      // Port d'entrée
      input logic wreq,
      input logic [DATA_WIDTH-1:0] wdata,
      output logic wack,
      // Port de sortie
      output logic rready,
      output logic [DATA_WIDTH-1:0] rdata,
      input logic rack);

// Nombre de données de la FIFO
localparam DEPTH = 2**DEPTH_WIDTH;
```

Domaines d'horloge

Rééchantillonnage

- Un signal de contrôle simple (exemple : requête sur 1 bit)
- Passage du domaine Clk_A au domaine Clk_B
- Le MTBF augmente énormément (plusieurs années) si l'on utilise plusieurs bascules en série.
- **R1** : Utiliser deux bascules dans le domaine Clk_B
- Le MTBF diminue si le signal rééchantillonné provient d'une reconvergence de calcul combinatoire.
- **R2** : Sortie d'une bascule dans le domaine Clk_A

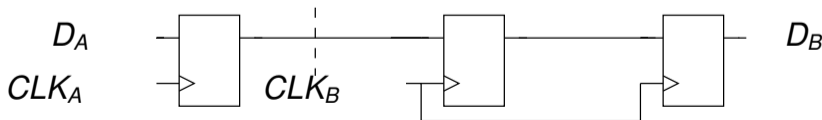



Domaines d'horloge

Conservation de protocole

- Incertitude sur le nombre de cycles à 1 ou 0 d'un signal.
- **R3** : Pas de signalisation basée sur un comptage de cycles.
- **R4** : Le signal doit rester stable suffisamment longtemps dans chaque domaine d'horloge.
- Conversion des protocoles par impulsions en protocole par changement d'état
- Solution générale pour une transmission en boucle ouverte (sans feedback)

Domaines d'horloge

Transmission en boucle fermée (req/ack)

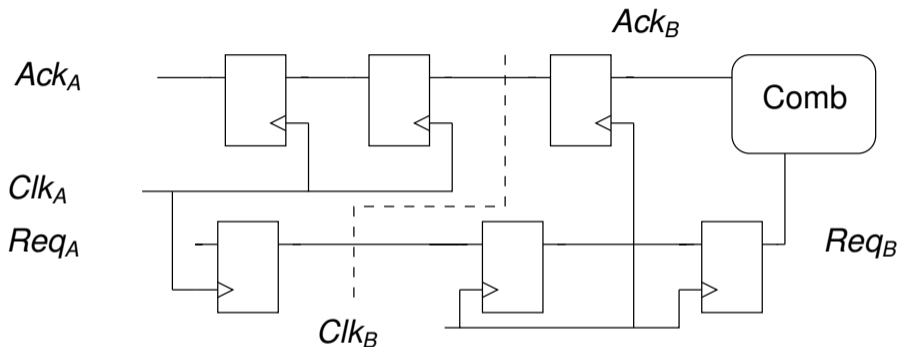

- Jusqu'à 5 cycles perdus dans la boucle de synchronisation
- **R5** Privilégier des synchronisations globales (par paquets de transferts)



Domaines d'horloge

Transmission d'une données (n bits)

- Pas de garantie d'arrivées des bits dans le même cycle...
- **R6** Ne rééchantillonner que les signaux de contrôle
- **R7** Le récepteur échantillonne les données à partir de l'information du contrôle.
- **R8** Conserver les données dans l'attente de l'acquitement



Domaines d'horloge

la FIFO asynchrone

- Couteau Suisse de la resynchronisation.
- Deux horloges pour la FIFO.
- Réfléchissons ensemble au problème...

FIFO asynchrone: Questasim/format "Analog")

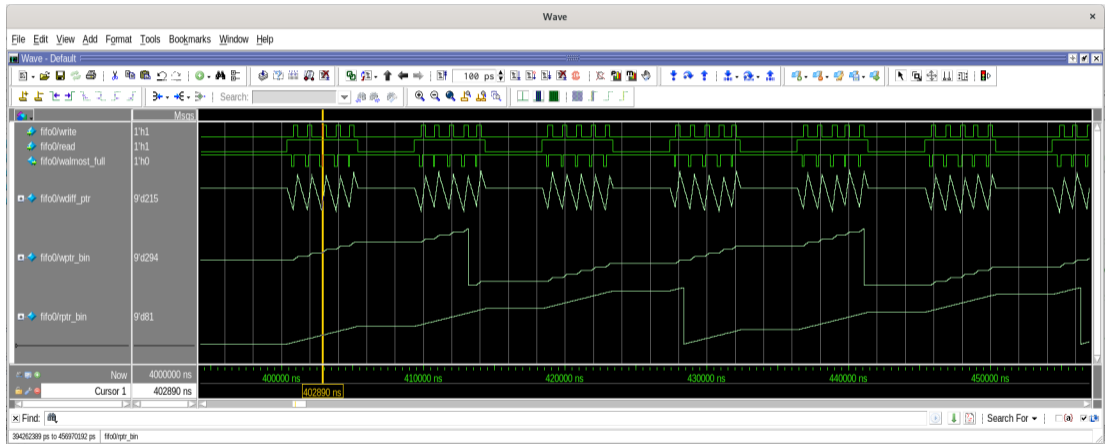



Exercice: protocole Avalon en rafales entre 2 domaines d'horloge

- Identifier les signaux devant être rééchantillonnés.
- Identifier une organisation "fonctionnelle" simple pour une écriture en rafale.
- Que pensez vous des performances de l'écriture en rafale ?
- Peut on utiliser une organisation similaire pour la lecture en rafale ?
- Quel objet matériel peut il être utilisé pour être efficace dans les lectures et écritures en rafales ?